

## Odvodňovací jednotky

# OPS 010 · OPS 550



Odvodňovací agregát OPS 010



Odvodňovací agregáty OPS 550

### Proč byla vyvinuta jednotka OPS?

Požadavky na kvalitu kapalin používaných pro hydraulické a mazací systémy, s ohledem na životnost a dostupnost zařízení, neustále narůstají.

Dokonce i velmi malé množství volné vody v oleji může způsobit zvýšení kyselosti, která vede ke korozi povrchů součástí.

Zvýšený obsah vody může dramaticky změnit vlastnosti oleje. Výsledkem může být: snížené výkonové zatížení, nižší teplotní odolnost a také rychlou oxidaci oleje (stárnutí), což má za následek poškození zařízení a nákladné opravy.

Příčiny vody v hydraulickém a mazacím oleji mohou být např.: okolní vlhkost, stříkající voda nebo poškozený chladič. Díky nové mobilní odvodňovací jednotce OPS lze účinně odstraňovat velké množství volné vody. Pokud je to nutné, olej se zahřeje a odvede do vakuové komory. Pomocí sníženého tlaku páry je voda odstraněna dlouho před dosažením limitu nasycení. Jemný filtr je instalován až za procesem sušení, aby bylo zajištěno, že olej, proudící zpět do stroje nebo nádrže, je suchý a filtrovaný.

Obsah vody v oleji je monitorován snímačem vlhkosti LubCos H2O. Uživatel má tak stále k dispozici aktuální data.

Vzhledem k širokým možnostem kombinování je zařízení OPS vždy dokonale vybaveno.

### Funkce

Jednotka odděluje volnou a rozpuštěnou vodu z hydraulických a mazacích olejů. Pomocí vakuového čerpadla je vytvořen nízký tlak v reaktoru a olej je nasáván přívodem sacího potrubí. Ohřívač ohřívá olej na nastavenou teplotu (do reaktoru vstupuje již ohřátý olej).

Uvnitř reaktoru se voda odpařuje hluboko pod limitem nasycení. Pára se ochladí a zkondenzuje. Vodní kondenzát se shromažďuje ve sběrné nádobě. Odvodněný olej se shromažďuje v reaktoru. Zde se nacházejí hladinové spínače pro zapínání a vypínání čerpadla na výstupu. Jakmile je dosaženo hladiny naplnění, výstupní čerpadlo začne odvodněný olej odvádět výstupem pro olej.

Na boční straně jednotky je možné vizuálně kontrolovat ochlazený vzorek oleje. Pokud je ochlazený olej zakalený, je obsah vody v oleji nepřijatelný. Pokud se vzorek ochlazeného oleje jeví jako čirý, je obsah vody v povoleném rozsahu. Přesné hodnocení obsahu vody se provádí analýzou olejového vzorku v laboratoři (např. stanovení obsahu vody metodou Karl-Fischer podle DIN 51777).

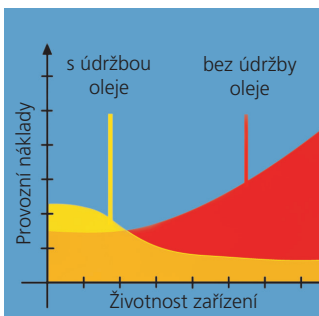

### Hospodárny

Odvodňovací jednotka OPS 10 · OPS 550 poskytuje ochranu, která prodlužuje životnost strojního zařízení. Tato ochrana přináší přímou návratnost investic prostřednictvím delších servisních intervalů a snížení doby prostojů stroje.



### Snadná manipulace

Obslužný panel je jasně a přehledně uspořádan. Ovládání všech obslužných prvků je intuitivní.



### Snadná výměna filtrační vložky

Filtrační vložku lze vyjmout z tělesa filtru současně s jeho víkem. Ventil zabraňující zpětnému vnikání nečistot do systému zajišťuje, že veškeré usazeniny tvořené pevnými částicemi jsou vyjmuty spolu s filtrační vložkou.



### Efektivní odvodňování

Vakuová komora a ohřev oleje umožňují odvodnění hluboko pod limitem nasycení.



### Monitorování procesu odvodňování

Pomocí snímače vlhkosti LubCos H<sub>2</sub>O je během procesu odvodňování sledována relativní vlhkost.

## Charakteristika

### OPS 010

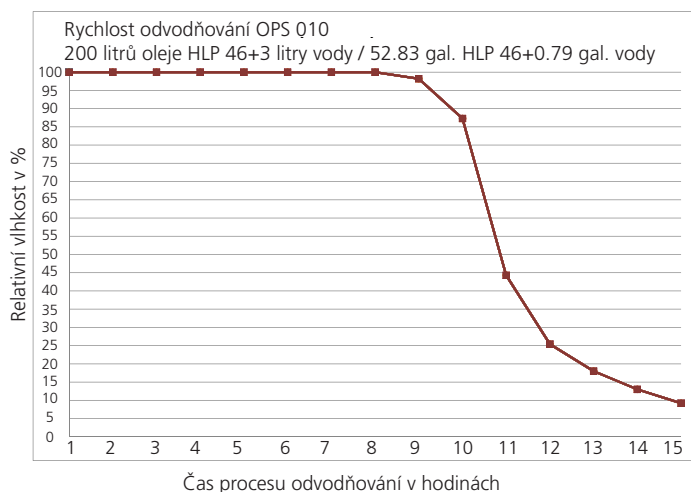

## Technická data

	OPS 010
Jmenovitý průtok	10 l/min / 2.6 GPM
Jemnost filtrace	5 µm
Napájecí napětí	3 f ~ 400 V AC
Frekvence	50 / 60 HZ
Jmenovitý proud	16 A
Příkon	max. 7,4 kW
Viskozita min.	10 mm <sup>2</sup> /s / 46 SUS
Viskozita max.	700 mm <sup>2</sup> /s / 3244 SUS
Rychlost odvodňování	0,9 l/h* / 0.2 gal/h*
Přípojka A	3/4" BSP
Přípojka B	1" BSP
Vyměnitelná filtrační vložka	V7.1230-53
Kapacita jímaných nečistot	220 g
Hmotnost	160 kg / 353 lbs (bez příslušenství)
Rozměry (délka x šířka x výška)	600x565x1200 mm / 23.6x22.2x47.2 inch

\*rychlost odvodnění typicky pro 200 litrů / 52.83 gal. oleje, při obsahu vody > 10000 ppm

## Rozměry

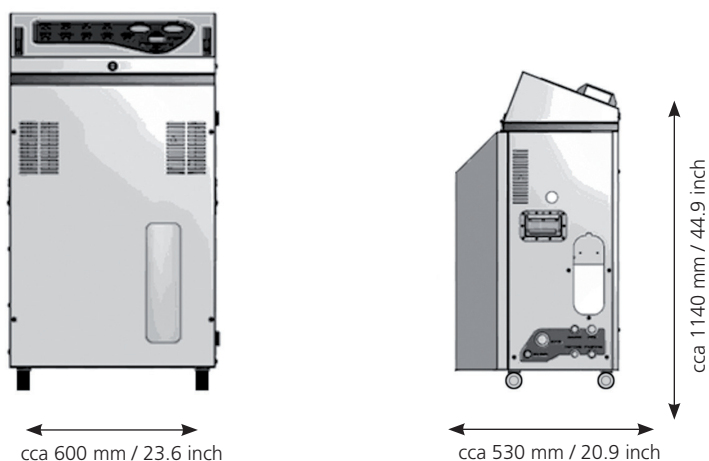

## Charakteristika

### OPS 550

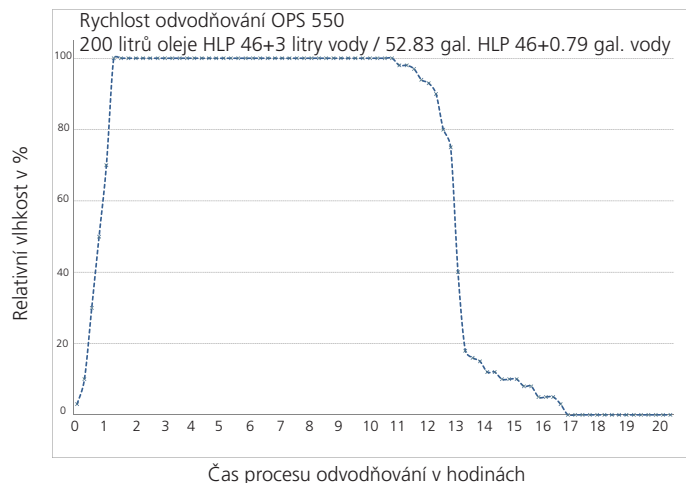

## Technická data

	OPS 550
Jmenovitý průtok	50 l/min / 13.2 GPM
Jemnost filtrace	5 µm
Napájecí napětí	3 ~ 400 V
Frekvence	50 / 60 HZ
Jmenovitý proud	32 A
Příkon	max. 13 kW
Viskozita min.	15 mm <sup>2</sup> /s / 69 SUS
Viskozita max.	500 mm <sup>2</sup> /s / 2317 SUS
Rychlost odvodňování	1,65 l/h* / 0.4 gal/h*
Přípojka A	1¼" BSP
Přípojka B	1" BSP
Vyměnitelná filtrační vložka	V7.1560-03
Kapacita jímaných nečistot	600 g
Hmotnost	730 kg / 1609 lbs (bez příslušenství)
Rozměry (délka x šířka x výška)	1500x1000x1780 mm / 59.1x39.4x70.1 inch

\*rychlost odvodnění typicky pro 200 litrů / 52.83 gal. oleje, při obsahu vody > 10000 ppm

## Rozměry

