

LubMon Visu

Průběžné monitorování stavu oleje

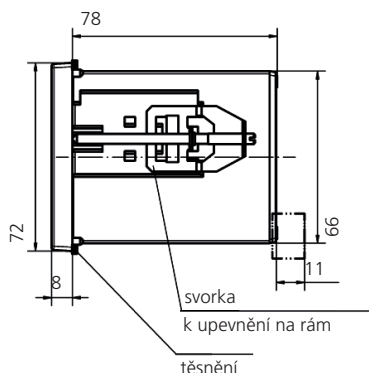

LubMon Visu

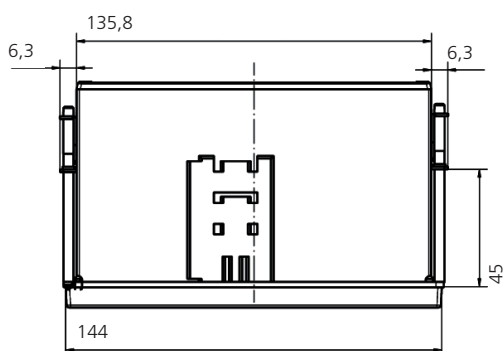

Rozměry v mm

Popis

Použití

LubMon Visu je zobrazovací jednotka s datovou pamětí, vhodná pro upevnění na ovládací panel pro připojení různých snímačů. ARGO-HYTOS nabízí širokou paletu kompatibilních snímačů pro sledování stavu hydraulických a mazacích médií. K nim patří mimo jiné monitory částic, snímače teploty, vlhkosti a stárnutí oleje a rovněž snímače pro sledování životnosti filtrační vložky. Lze připojit i libovolné snímače s analogovým proudovým výstupem, např. pro kontrolu tlaku nebo zanešení filtrační vložky.

Popis funkce

Na LubMon Visu lze připojit 2 snímače se sériovým rozhraním a navíc 2 snímače s analogovým rozhraním jako např. snímače tlaku nebo tlakového spádu. Naměřené hodnoty se ukládají v paměti přístroje a lze je v případě potřeby zkopírovat na paměťovou kartu SD. Pomocí integrovaného displeje lze zobrazovat jak aktuální naměřené hodnoty, tak uložená data s udáním času. Navigaci v datech a menu ovládacího softwaru zajišťuje 6 tlačítek na přední straně přístroje.

Kromě grafického zobrazení na displeji informují 4 kontrolní LED diody o napájení modulu a o alarmujících stavech při překročení zadaných limitních hodnot.

Komunikace s počítačem nebo řídicí jednotkou (SPS) probíhá přes USB 2.0 nebo přes Ethernet. Kromě toho jsou k dispozici 3 spínací kontakty pro varovné signály. K modulu je možno připojit i tiskárnu.

Popis konstrukce

LubMon Visu je koncipován pro umístění na ovládací panel. Kabel se zapojuje přes konektor na zadní straně přístroje. Snímače jsou napájeny proudem také přes připojovací konektor.

Technické parametry

| Parametry modulu | Velikost | Jednotka |
|---|----------------------------------|------------------------|
| Vstup napájecí napětí proud | 9 ... 33 typ. 100 max. 300 | V DC mA mA |
| Podmínky okolí Provoz teplota relativní vlhkost | 0 ... +60 0 ... 95 | °C % |
| Podmínky okolí Skladování teplota relativní vlhkost | 0 ... +60 0 ... 95 | °C % |
| Připojení RJ45 ¹ 8-pólový konektor, se závitem USB-B čtečka karet SD | 1x 3x 1x 1x | |
| Obsluha fóliová klávesnice | 6 | obslužných tlačítek |
| Displej grafický displej intenzita osvětlení | 128 x 32 regulovatelná | pixelů |

¹ osazeno pouze u verze Ethernet

Objednací klíč

| | |
|-----------------------|---------------|
| LubMon Visu, Standard | SCSO 900-1000 |
| LubMon Visu, Ethernet | SCSO 900-1010 |

Podporované snímače

| | |
|------------------|---------------|
| LubCos H2O | SCSO 300-1000 |
| LubCos H2+ II | SCSO 100-1010 |
| LubCos Level 200 | SCSO 150-1200 |
| LubCos Level 375 | SCSO 150-1375 |
| LubCos Level 615 | SCSO 150-1615 |
| OPCom II | SPCO 300-1000 |
| FerroS | SPCO 500-1000 |

Příslušenství

| | |
|---------------------------------------|---------------|
| připojovací konektor | SCSO 900-5010 |
| datový kabel bez konektorů, délka 5 m | SCSO 100-5020 |
| čtečka karet USB-SD | SCSO 900-5040 |
| SD-karta | SCSO 900-5050 |
| kompatibilní termotiskárna | SCSO 900-5070 |
| kabel USB | SCSO 900-5060 |
| upevňovací svorky | SCSO 900-5030 |