

Technische Eigenschaften

- › Kontrollierte Aufteilung der Förderströme von der Pumpe zu den Verbrauchern, um eine gegenseitige Synchronisierung der Bewegungsgeschwindigkeit unabhängig von der unterschiedlichen Belastung der Verbraucher zu gewährleisten
- › Kontrollierte Vereinigung der Rückströme von Verbraucher zum Behälter
- › Hohe Teilungsgenauigkeit $\pm 10\%$
- › Hohe Volumenstromleistung bis 45 l/min
- › Standardausführung verzinkt mit Oberflächenschutz nach ISO 9227 (520 h Salznebelprüfzeit)

Funktionsbeschreibung

Das Ventil besteht aus einer Stahlbuchse zum Einbau in die Formbohrung B4 (C-10-4) und zwei Kolben der Druckwaagen, deren Position sich gegenseitig mechanisch beeinflusst. Bei der Strömungsteilung tritt die Flüssigkeit von der Pumpe durch die radiale Bohrung 3 in die Buchse ein, strömt in die Innenräume der Kolben und tritt durch die Bohrungen 2 und 4 zu den Verbrauchern aus. Kolben der 2-wege Druckwaagen gewährleisten durch die Drosselung an den Kanten der Ausgangsbohrungen einen konstanten Druckabfall und damit einen konstanten Durchfluss, unabhängig von der Änderung der Lastdrücke in den Kanälen 2 und 4.

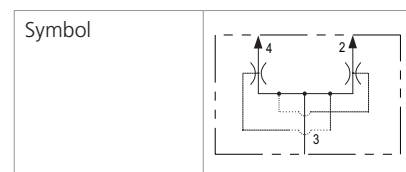

Technische Daten

Anschlussgewinde / Formbohrung		7/8-14 UNF-2A / B4 (C-10-4)
Max. Volumenstrom	l/min (GPM)	45 (11.9)
Max. Betriebsdruck	bar (PSI)	350 (5080)
Fluidtemperaturbereich (NBR)	°C (°F)	-20 ... +90 (-4 ... +194)
Teilungsverhältnis	%	50 / 50 standard
Max. Abweichung	%	± 10
Viskositätsbereich	mm ² s ⁻¹	15 ... 250
Gewicht	kg (lbs)	0,12 (0.27)

	Datenblatt	Typ
Allgemeine Informationen	GI_0060	Produkte und Betriebsbedingungen
Ventilgehäuse	Rohrleitungseinbau	SB_0018
Formbohrungsdetails	SMT_0019	SMT-B4*
Ersatzteile	SP_8010	

Kenndaten gemessen bei $v = 40 \text{ mm}^2/\text{s}$ (195 SUS)

Druckverlust in Abhängigkeit vom Volumenstrom

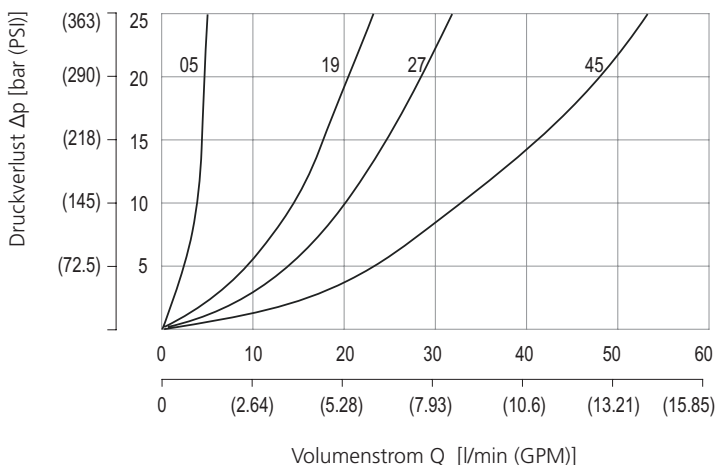

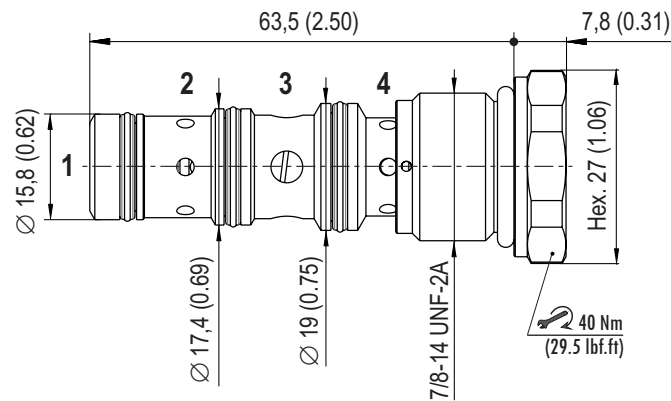

Typenschlüssel

SFD2F-B4 / E <input type="checkbox"/> <input type="checkbox"/> - B		
Stromteiler und -vereiniger		Oberflächenschutz verzinkt (ZnNi), ISO 9227 (520 h)
Formbohrung 7/8-14 UNF (C-10-4)		
Volumenstrom (Eingangsstrom)		
2 - 5 l/min (0.5 - 1.3 GPM)	05	
4 - 19 l/min (1.1 - 5.1 GPM)	19	
5,5 - 27 l/min (1.5 - 7.1 GPM)	27	
15 - 45 l/min (4.0 - 11.9 GPM)	45	
	ohne Bezeichnung	Dichtung NBR + PU

i Werkstoff der Dichtungen

Ventilausführung	Dichtungen der Buchse	Stopfendichtung
NBR (Ohne Bezeichnung im Typenschlüssel)	Polyurethan D-förmige Dichtringe Resilon ® D-Ring Seal	O-Ring NBR

Bei der Verwendung von anderen Arbeitsflüssigkeiten als Mineralölen empfehlen wir die Verträglichkeit der Dichtungswerkstoffe mit der Arbeitsflüssigkeit zu prüfen.



BEACHTEN

Erforderliche Mindestreinheit der Arbeitsflüssigkeit

Strömungsteiler sind empfindlich auf Verschmutzungspartikel in der Arbeitsflüssigkeit. Um die zuverlässige Funktion der Ventile sicherzustellen, empfehlen wir eine Mindestreinheit der Flüssigkeit von 19/16/13 ISO 4406 im gesamten Betriebsdruckbereich und den Einsatz eines Filtereinsatzes mit einer Filterfeinheit von 5 bis 8 µm (β=200).